

スイッチング・レギュレータ仕様書

SWITCHING POWER SUPPLY SPECIFICATIONS

型式名

MODEL

VTA-FWC-24

図面番号

DRAWING No.



PE-DM-000086

初版発行年月日

ISSUED DATE

2019年 05月 08日

変更履歴/Revise History		
No.	変更内容/The Contents	日付/担当 DATE/DR.
01	削除 : VTA21FWC-24, VTA24FWC-24-B Delete : VTA21FWC-24, VTA24FWC-24-B	2020/04/13 菅沼

作成/DR.	検印/CHK.	承認/APPD.
		

スイッチング・レギュレータ仕様書

SWITCHING POWER SUPPLY SPECIFICATIONS

PE-DM-000086

呼称方法

Model Name Rule

V T / A - O O / F W / C - 2 4 / B
① ② ③ ④ ⑤ ⑥

- ① シリーズ名 / Series
- ② 25[W]クラス / 25[W] Class
- ③ 2CH出力電圧組み合わせ区分番号
/ 2CH output Voltage combination classify No.
- ④ フローティングタイプ マルチ出力(2CH)
/ Floating type Multiple Output(2CH)
- ⑤ DC24[V]入力 / DC24[V] Input
- ⑥ 出力電圧組み合わせ違い
/ Output voltage combination difference

ブロック図

Block Diagram

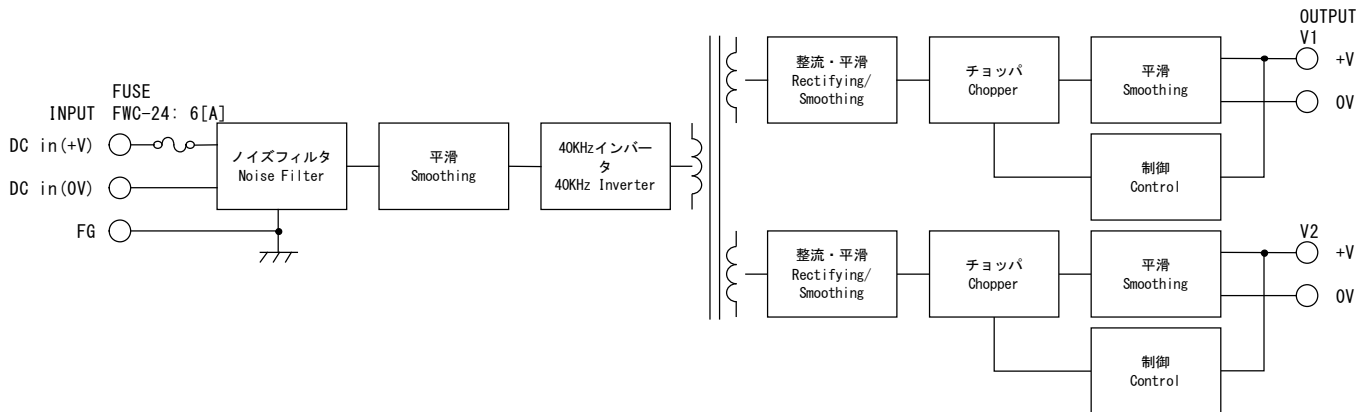

指定なき項目は定格入出力条件、周囲温度25[°C]
At rated input and output, 25[°C] ambient unless noted.

仕様 SPECIFICATIONS		型 式 名 MODEL	VTA21FWC-24-B	VTA22FWC-24	VTA23FWC-24	VTA24FWC-24					
入力仕様/特性 INPUT SPECIFICATION/CHARACTERISTICS											
定格入力電圧	Rated Input Voltage [V]	DC 24									
定格入力電流	Rated Input Current	規定せず		Not Specified							
許容入力電圧範囲	Allowable Input Voltage Range [V]	DC 19 ~ 32									
突入電流	Inrush Current	規定せず		Not Specified							
効率	Efficiency [%]typ.	76.0	78.0	79.0	75.0						
出力仕様/特性 OUTPUT SPECIFICATION/CHARACTERISTICS											
		V1	V2	V1	V2	V1	V2	V1	V2		
最大出力電力	Maximum Output Power [W]	26.6		25.2		25.5		24.8			
定格出力電圧	Rated Output Voltage [V]	24	5	12	12	15	15	5	12		
定格出力電流	Rated Output Current [A]	※1 0.9	1.0	1.2	0.9	1.0	0.7	2.8	0.9		
		※2 1.0	1.2	1.5	1.0	1.0	1.0	3.0	1.2		
出力電圧可変範囲	Output Voltage Adjustment Range [V]	22.8~ 25.2	4.80~ 5.30	11.4~ 12.6	11.4~ 12.6	14.3~ 15.8	14.3~ 15.8	4.80~ 5.30	11.4~ 12.6		
リップルノイズ	Ripple and Noise [mVp-p]max.	※3 290	100	170	170	200	200	100	170		
定電圧 精度	a. 静的入力変動	Line Regulation [mV]max.	※4 192	40	96	96	120	120	40	96	
	b. 静的負荷変動	Load Regulation [mV]max.	※5 240	50	120	120	150	150	50	120	
	c. 周囲温度変動	Temperature Effect [mV]max.	0~50[°C]	360	75	180	180	225	225	75	180
	d. 経時ドリフト	Drift [mV]max.	※6 135	40	75	75	90	90	40	75	
	e. 動的入力変動	Dynamic Line Regulation	規定せず		Not Specified						
	f. 動的負荷変動	Dynamic Load Regulation [mV]typ.	※7 ±720	±150	±360	±360	±450	±450	±150	±360	
	g. 回復時間	Recovery Time [ms]typ.	※7	0.5							
起動時間	Start-up Time [ms]max.	200									
出力保持時間	Hold-up Time	規定せず		Not Specified							
付属機能 OPTIONAL FUNCTIONS											
過電流保護	Overcurrent Protection	自動復帰 Auto recover.									
過電圧保護	Overvoltage Protection	ツェナーリミッタ方式 (出力クランプ/最終的に出力ショートで永久破壊) Zener diode limiting									
出力表示	Output Indicator	なし		None							
リモートコントロール (RC)	Remote ON/OFF Control	なし		None							
リモートセンシング (RS)	Remote Sensing	なし		None							
パワーフェイル (PF)	Power Fail	なし		None							
入力ヒューズ	Input Fuse	内蔵 Built-in : 6.0[A]									
直列運転	Serial Operation	不可能		Not available							
並列運転	Parallel Operation	不可能		Not available							
一般条件 GENERAL SPECIFICATION											
使用温度範囲	Operating Temperature [°C]	負荷条件は出力デレーティング表参照 Refer to the Derating Condition. -10 ~ +70									
保存温度範囲	Storage Temperature [°C]	-20 ~ +85 熱衝撃不可 Except thermal shock									
使用湿度範囲	Operating Humidity [%]RH	~ 85 結露なし Without condensation									
保存湿度範囲	Storage Humidity [%]RH	~ 85 結露なし Without condensation									
耐電圧	1次-2次間	AC1500[V]	感応電流	10[mA]	1分間 (常温・常湿)						
	Primary-Secondary	AC1500[V]	Cutoff Current	10[mA]	1min (Normal temperature & humidity)						
	1次-FG間	AC1500[V]	感応電流	10[mA]	1分間 (常温・常湿)						
	Primary-Frame Ground	AC1500[V]	Cutoff Current	10[mA]	1min (Normal temperature & humidity)						
	2次-FG間	AC 500[V]	感応電流	10[mA]	1分間 (常温・常湿)						
	Secondary-Frame Ground	AC 500[V]	Cutoff Current	10[mA]	1min (Normal temperature & humidity)						
絶縁抵抗	Insulation Resistance	1次-2次-FG間		各 50[MΩ]以上 DC500[V]印加時 50[MΩ] min. (500[V] DC)							
耐振性	Vibration	5~10[Hz] 全振幅10[mm], 10~55[Hz] 加速度 19.6[m/s ²] X, Y, Z方向 異常無き事。(非動作時) 5 - 10[Hz] / XYZ axis 10[mm], 10 - 55[Hz] / 19.6[m/s ²] XYZ axis (non-operating)									
耐衝撃性	Shock	衝撃力 Impact 196[m/s ²] / XYZ axis.									
冷却方式	Cooling System	自然空冷		Convection Cooling							

仕様 SPECIFICATIONS		型式名 MODEL	VTA21FWC-24-B	VTA22FWC-24	VTA23FWC-24	VTA24FWC-24
適応規格 APPLIED STANDARDS						
高調波電流	Harmonic Current Emissions		なし		None	
雑音端子電圧	Conducted Emissions		なし		None	
安全規格	Safety Standards		なし		None	
構造 DIMENSION AND WEIGHT						
外観	Appearance		ケースタイプ		Enclosed type	
寸法	Dimensions [mm] (HxWxD)		31 x 85 x 135			
質量	Weight [g]max.		390			
参考 REFERENCE						
MTBF	[h]	※8	609,421.66	621,372.74	627,478.54	588,851.86
スイッチング周波数	Switching Frequency [kHz]		40 Fix.			

※印について Note

※1 各出力は、フローティングされています。

※2 垂直実装時、またはカバー取り外し時の値です。

※3 測定条件：出力端子根元で、ベオネットプローブを使用して100[MHz]帯域のオシロスコープにて測定します。

※4 表中の許容入力電圧範囲、定格入力周波数での値です。

※5 DC24[V]入力で負荷を零から定格まで変化させた時の値です。

※6 電源投入後1[h]経過後8[h]までの値です。

※7 DC24[V]入力で負荷を定格の25⇄75[%]に急変させた時の値です。

※8 JEITA スwitching電源の部品点数法による信頼度予測推奨基準 JEITA RCR-9102 (MIL-HDBK-217F) に基づきます。

※1 Each output does floating electrically.

※2 Vertical mounting or without Cover.

※3 Measured by a Bayonet type probe. Bandwidth DC-100[MHz].

※4 Within the allowable voltage range and within the rated frequency range.

※5 At 24[V] DC, 0 to 100[%] load.

※6 Up to 8[h] after 1[h].

※7 At 24[V] DC, load is changed between 25[%] and 75[%].

※8 Standard for recommended reliability estimation of components' count method of JEITA's switching power supply. According to JEITA RCR-9102 (MIL-HDBK-217F) .

出力ディレーティング表

Derating Condition

下記のディレーティング表を目安にご使用ください。

実装されている状態により異なりますので、実使用状態にてご確認ください。

Please refer to the Derating Condition.

Temperature rise may vary up to mounting condition. Please check that under actual operating condition.

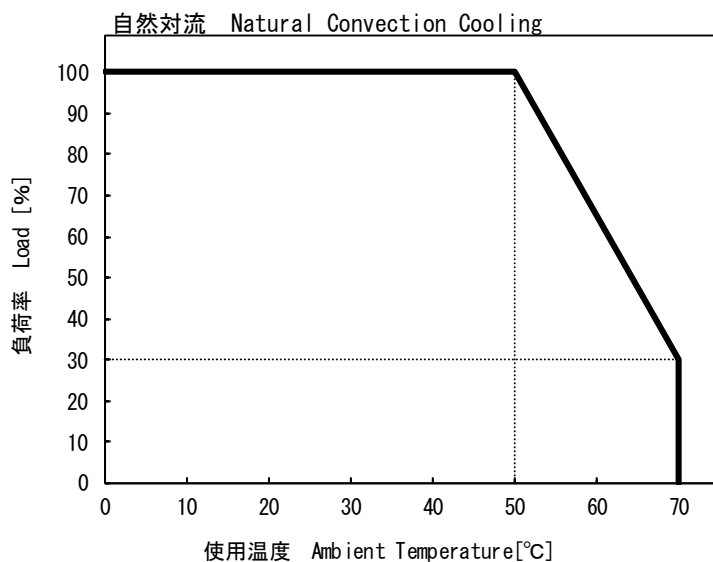

線 Line	設置方向 Mounting Condition	コメント Comment
—	A, B	50[°C]から70[°C]まで3.5[%/°C]の負荷ディレーティングが必要です。 3.5[%/°C] of load derating is required from 50[°C] to 70[°C].

設置方向 Mounting Condition

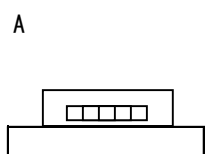

水平実装
Horizontal mounting

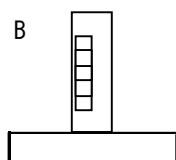

垂直実装
Vertical mounting

取り付け穴が下部へくるように実装してください。

Mounting screw holes must be kept in the bottom surface.

【使用上の注意】

1. 弊社スイッチング電源のご使用に際しては、製品仕様書にて規定された電気的特性および各種ご使用条件の範囲内にてお使いください。また使用する機器に実装された状態にて、実際の使用環境および条件での適合性を十分に評価され、ご判断くださいますようお願いいたします。
2. 弊社は絶えず製品の品質と信頼性向上に努めておりますが、一般的にスイッチング電源には寿命が存在すると共に、故障の発生が絶無とはいえません。弊社スイッチング電源のご使用に際しては、当該寿命および故障の発生が結果として人身事故、火災事故、または多大な社会的損害を生じさせないよう、冗長設計、フェイルセーフ設計、フールプルーフ設計などの安全設計をお願いいたします。
3. 弊社スイッチング電源は、一般的な電子機器（OA 機器、通信機器、計測機器、事務機器、製造用産業機器など）への使用を意図して設計・製造されております。極めて高度な品質および信頼性が要求され、故障や誤動作が直接または間接的に人命に関わる機器・装置（医療機器、自動車・列車・船舶・航空機などの輸送機器、原子力機器、交通信号機器、各種安全機器、軍用機器など）へのご使用を検討される際は、必ず事前に弊社営業窓口までご相談願います。

【GENERAL CAUTIONS】

*When using our products, please keep the condition within the range of its own specifications in electrically, mechanically and environmentally.

Also, please confirm the usage condition at working in your application.

*We are trying to ensure the better quality and reliability. But the Power Supply still have limitations of lifetime, also some possibilities of failures are still remain.

To avoid injury, fire incidents, and social losses caused by the failure of our products, please consider redundancy, fail safe, and fool proof systems on your design.

*Our products are designed and manufactured under intension of using in general purpose electronics equipments (like Office Automations, Information Technologies, Tele Communications, Measuring, and Production Controllers).

Please contact our sales office before you are willing to use our products in high reliability and quality required applications which directly or relatively effect to the human life (like Medical, Automotive, Transportation, Aviation, Nuclear Control, Traffic Control, Safety Assuring, and Military Equipments).