

# スイッチング・レギュレータ仕様書

## SWITCHING POWER SUPPLY SPECIFICATIONS

型式名

MODEL

OJS-SA-U1

図面番号

DRAWING No.

PE-DM-000086



初版発行年月日

ISSUED DATE

2019年 05月 08日

### 変更履歴/Revise History

No.	変更内容/The Contents	日付/担当 DATE/DR.
01	誤記訂正：寸法 14×40×70 → 18×40×70 Correction: Dimensions 14×40×70 → 18×40×70	2019/05/28 菅沼

作成/DR.	検印/CHK.	承認/APPD.
		



指定なき項目は定格入出力条件, 周囲温度25[°C]  
At rated input and output, 25[°C] ambient unless noted.

仕様 SPECIFICATIONS	型式名 MODEL	OJS05SA-U1	OJS12SA-U1	OJS15SA-U1	OJS24SA-U1	
<b>入力仕様/特性 INPUT SPECIFICATION/CHARACTERISTICS</b>						
定格入力電圧 Rated Input Voltage [V]		AC 100 — 115				
定格入力電流 Rated Input Current [A]		0.3				
許容入力電圧範囲 Allowable Input Voltage Range [V]		AC 85 ~ 132 DC 110 ~ 175				
定格入力周波数 (範囲) AC入力のみ Rated input Frequency (Range) AC input only [Hz]		50/60 (47~440)				
相数 Phase [φ]		1				
突入電流 Inrush Current [A] typ. AC100[V]		コールドスタート時 at Cold start 20				
効率 Efficiency [%] typ. DC130[V]		77.0	80.0	81.0	80.0	
漏洩電流 Leakage Current [mA] max. AC100[V] ※1		0.20				
力率 Power Factor		規定せず		Not Specified		
<b>出力仕様/特性 OUTPUT SPECIFICATION/CHARACTERISTICS</b>						
最大出力電力 Maximum Output Power [W]		10	10.8	10.5	10.8	
定格出力電圧 Rated Output Voltage [V]		5	12	15	24	
定格出力電流 Rated Output Current [A]		2	0.9	0.7	0.45	
出力電圧偏差 Output Voltage Tolerance [V]		4.90~5.10	11.8~12.2	14.7~15.3	23.5~24.5	
出力電圧のトリミング Output Voltage Trimming		なし		None		
リップルノイズ Ripple and Noise [mVp-p] max. ※2		150	220	250	340	
定電圧精度 Voltage Regulation	a. 静的入力変動 Line Regulation [mV] max. ※3	40	96	120	192	
	b. 静的負荷変動 Load Regulation [mV] max. ※4	45	108	135	216	
	c. 周囲温度変動 Temperature Effect [mV] max. -10~50[°C]	90	216	270	432	
	d. 経時ドリフト Drift [mV] max. ※5	40	75	90	135	
	e. 動的入力変動 Dynamic Line Regulation	規定せず		Not Specified		
	f. 動的負荷変動 Dynamic Load Regulation [mV] max. ※6	±150	±360	±450	±720	
	g. 回復時間 Recovery Time [ms] typ. ※6	20				
起動時間 Start-up Time [ms] max.	200					
出力保持時間 Hold-up Time [ms] typ.	20					
<b>付属機能 OPTIONAL FUNCTIONS</b>						
過電流保護 Overcurrent Protection [A] min.	フの字垂下方式 (要因を除いて自動復帰/連続短絡は保証せず) Auto recover. Fold back type.					
過電圧保護 Overvoltage Protection [V] min.	ツェナーリミッタ方式 (出力クランプ/最終的に出力ショートで永久破壊) Zener diode limiting					
出力表示 Output Indicator	なし None					
リモートコントロール (RC) Remote ON/OFF Control	なし None					
リモートセンシング (RS) Remote Sensing	なし None					
パワーフェイル (PF) Power Fail	なし None					
入力ヒューズ Input Fuse	内蔵 Built-in : 1.6[A]					
直列運転 Serial Operation	不可能 (出力端子にダイオードを実装する事で可能) Not available (Possible with diode connection)					
並列運転 Parallel Operation	不可能 (ダイオードORによる冗長運転で可能) Not available (1+1 redundant with using OR-ing diode is acceptable.)					
<b>一般条件 GENERAL SPECIFICATION</b>						
使用温度範囲 Operating Temperature [°C]	負荷条件は出力ディレーティング表参照 Refer to the Derating Condition. -10 ~ +71					
保存温度範囲 Storage Temperature [°C]	-20 ~ +85 熱衝撃不可 Except thermal shock					
使用湿度範囲 Operating Humidity [%] RH	10 ~ 90 結露なし Without Condensation					
保存湿度範囲 Storage Humidity [%] RH	10 ~ 90 結露なし Without Condensation					
耐電圧 Withstand Voltage	1次-2次間 Primary-Secondary	AC2000[V]	感応電流 10[mA]	1分間 (常温・常湿)		
	1次-FG間 Primary-Frame Ground	AC2000[V]	感応電流 10[mA]	1分間 (常温・常湿)		
	2次-FG間 Secondary-Frame Ground	AC1000[V]	感応電流 10[mA]	1分間 (常温・常湿)		
		AC1000[V]	感応電流 10[mA]	1分間 (常温・常湿)		

仕様 SPECIFICATIONS		型式名 MODEL	OJS05SA-U1	OJS12SA-U1	OJS15SA-U1	OJS24SA-U1
絶縁抵抗 Insulation Resistance	1次-2次-FG間 Primary-Secondary-Frame Ground		各100[MΩ]以上 DC500[V]印加時 100[MΩ] min. ( 500[V] DC )			
耐振性 Vibration			5~10[Hz] 全振幅10[mm], 10~55[Hz] 加速度 19.6[m/s <sup>2</sup> ] X, Y, Z方向 異常無き事。(非動作時) 5 - 10[Hz] / XYZ axis 10[mm], 10 - 55[Hz] / 19.6[m/s <sup>2</sup> ] XYZ axis (non-operating)			
耐衝撃性 Shock			衝撃力 Impact 196[m/s <sup>2</sup> ] / XYZ axis.			
冷却方式 Cooling System			自然空冷		Convection Cooling	
適応規格 APPLIED STANDARDS						
高調波電流 Harmonic Current Emissions			なし		None	
雑音端子電圧 Conducted Emissions			FCC Part15-B Class B / VCCI Class B		準拠 Designed to	
安全規格 Safety Standards		※7	北米 North America UL60950-1 2nd Edition CAN/CSA C22.2 No. 60950-1-07 2nd Edition 認定 Approved 日本 Japan 電気用品安全法「電気用品の技術上の基準を定める省令の解釈」別表第八 Electric Appliance and Material Safety Law Interpretation of DENAN Technical Requirements Ministerial Ordinance Appendix 8 準拠 Designed to			
構造 DIMENSION AND WEIGHT						
外観 Appearance			オンボードタイプ		On-Board type	
寸法 Dimensions	[mm] (HxWxD)		18 x 40 x 70			
質量 Weight	[g]max.		30			
参考 REFERENCE						
MTBF	[h]	※8	1,238,052.79	1,267,459.25	1,267,459.25	1,231,496.76
スイッチング周波数 Switching Frequency	[kHz]	※9	110	110	110	110

※印について Note

- ※1 表中の定格入力周波数での値です。
  - ※2 測定条件：出力端子根元で、ベオネットプローブを使用して100[MHz]帯域のオシロスコープにて測定します。
  - ※3 表中の許容入力電圧範囲での値です。
  - ※4 AC100[V]入力で負荷を零から定格まで変化させた時の値です。
  - ※5 電源投入後1[h]経過後8[h]までの値です。
  - ※6 AC100[V]入力で負荷を定格の25⇔75[%]に急変させた時の値です。
  - ※7 本製品のFG端子は、主保護接地端子としては評価されていません。  
従いまして、本製品のFG端子は最終製品の主保護接地端子に直接接続せず、最終製品の筐体等を介して最終製品の主保護接地端子に接続して接地してください。
  - ※8 JEITA スwitching電源の部品点数法による信頼度予測推奨基準 JEITA RCR-9102 (MIL-HDBK-217F) に基づきます。
  - ※9 回路方式上、入力電圧または負荷率により変動します。
- 
- ※1 Within the rated frequency range.
  - ※2 Measured by a Bayonet type probe. Bandwidth DC-100[MHz].
  - ※3 Within the allowable voltage range.
  - ※4 At 100[V] AC, 0 to 100[%] load.
  - ※5 Up to 8[h] after 1[h].
  - ※6 At 100[V] AC, load is changed between 25[%] and 75[%].
  - ※7 FG terminal on this product is not evaluated as Protective Earth Conduction.  
Please connect this terminal to grounded body conductor of the final product by the Protective Earth Terminal of the final product, not directly connect to the Protective Earth Terminal of the final product.
  - ※8 Standard for recommended reliability estimation of components' count method of JEITA's switching power supply.  
According to JEITA RCR-9102 (MIL-HDBK-217F) .
  - ※9 The value may vary by input voltage and load condition because of the circuit structure.

# 出力ディレーティング表

## Derating Condition

下記のディレーティング表を目安にご使用ください。

実装されている状態により異なりますので、実使用状態にてご確認ください。

Please refer to the Derating Condition.

Temperature rise may vary up to mounting condition. Please check that under actual operating condition.

### 1. 安全規格認定 Safety Standards Certified

#### 自然対流 Natural Convection Cooling

線 Line	設置方向 Mounting Condition	コメント Comment
		本製品は、周囲温度40[°C]で安全規格認定されております。 This model has been approved at the 40[°C] ambient temperature by Safety Standard of UL and C-UL.

### 2. 安全規格認定外 without Safety Standards Certified

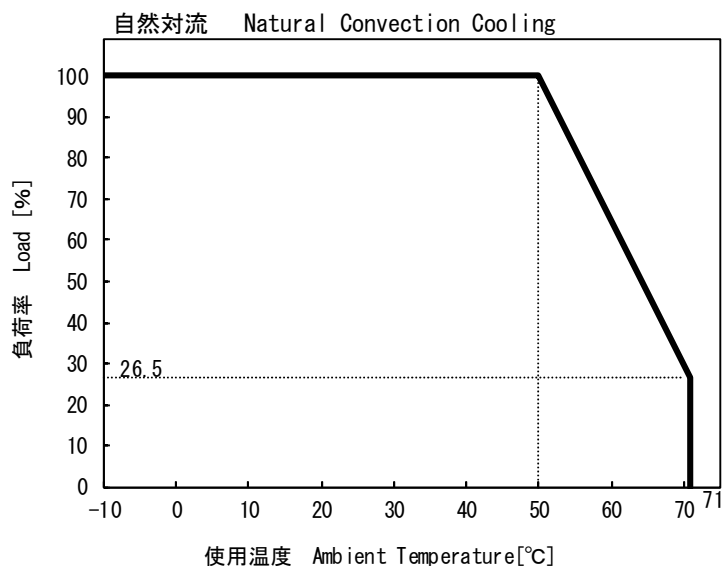

線 Line	設置方向 Mounting Condition	コメント Comment
—		50[°C]から71[°C]まで3.5[%/°C]の負荷ディレーティングが必要です。 3.5[%/°C] of load derating is required from 50[°C] to 71[°C].

# 外観・寸法図

## Outline Drawing

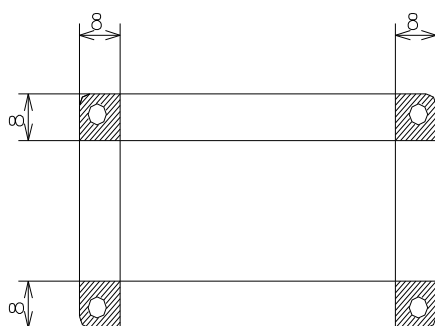
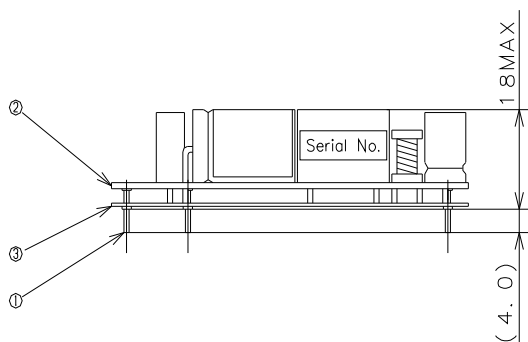
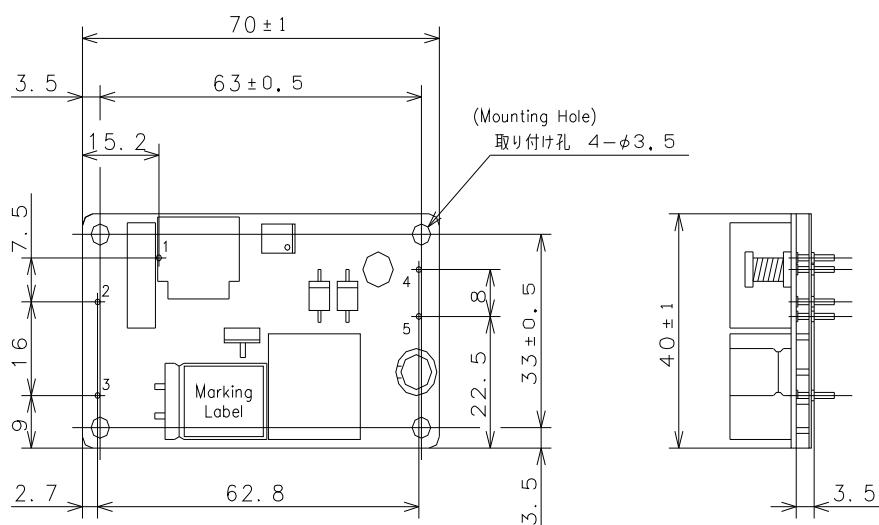

(Pin Connection)

接続表

1	2	3	4	5
AC in(N)	AC in(L)	FG	+Vout	0Vout

① φ1.0 DIA PIN 材質 C2700W-1/2H  
処理 ニッケルメッキ 1~3μm  
錫メッキ 3~6μm

② プリント基板 CEM-3 t=1.0 片面

③ t=0.5 フィルム板 UL94V-0材

\* 一般公差 ±0.3

① φ1.0 DIA PIN Material: C2700W-1/2H  
Nickel Plating 1-3μm  
Tin Plating 3-6μm

② PCB CEM-3 Thickness=1.0 Single-Sided.

③ Insulating Sheet t=0.5 UL94V-0

\* General Tolerance ±0.3

 斜線部は部品、パターン実装不可範囲です (数値はMAX値です)  
(The shaded portion is the maximum size of metal fittings for the power supply fixation.)

UNIT [mm]

## 【使用上の注意】

1. 弊社スイッチング電源のご使用に際しては、製品仕様書にて規定された電気的特性および各種ご使用条件の範囲内にてお使いください。また使用する機器に実装された状態にて、実際の使用環境および条件での適合性を十分に評価され、ご判断くださいますようお願いいたします。
2. 弊社は絶えず製品の品質と信頼性向上に努めておりますが、一般的にスイッチング電源には寿命が存在すると共に、故障の発生が絶無とはいえません。弊社スイッチング電源のご使用に際しては、当該寿命および故障の発生が結果として人身事故、火災事故、または多大な社会的損害を生じさせないよう、冗長設計、フェイルセーフ設計、フールプルーフ設計などの安全設計をお願いいたします。
3. 弊社スイッチング電源は、一般的な電子機器（OA 機器、通信機器、計測機器、事務機器、製造用産業機器など）への使用を意図して設計・製造されております。極めて高度な品質および信頼性が要求され、故障や誤動作が直接または間接的に人命に関わる機器・装置（医療機器、自動車・列車・船舶・航空機などの輸送機器、原子力機器、交通信号機器、各種安全機器、軍用機器など）へのご使用を検討される際は、必ず事前に弊社営業窓口までご相談願います。

## 【GENERAL CAUTIONS】

\*When using our products, please keep the condition within the range of its own specifications in electrically, mechanically and environmentally.

Also, please confirm the usage condition at working in your application.

\*We are trying to ensure the better quality and reliability. But the Power Supply still have limitations of lifetime, also some possibilities of failures are still remain.

To avoid injury, fire incidents, and social losses caused by the failure of our products, please consider redundancy, fail safe, and fool proof systems on your design.

\*Our products are designed and manufactured under intension of using in general purpose electronics equipments (like Office Automations, Information Technologies, Tele Communications, Measuring, and Production Controllers).

Please contact our sales office before you are willing to use our products in high reliability and quality required applications which directly or relatively effect to the human life (like Medical, Automotive, Transportation, Aviation, Nuclear Control, Traffic Control, Safety Assuring, and Military Equipments).