

スイッチング・レギュレータ仕様書

SWITCHING POWER SUPPLY SPECIFICATIONS

型式名

MODEL

BJB-SA-U1

図面番号

DRAWING No.



PE-DM-000049

初版発行年月日

ISSUED DATE

2019年 04月 12日

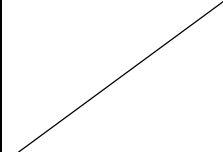
変更履歴/Revise History		
No.	変更内容/The Contents	日付/担当 DATE/DR.
01	削除 : BJB06SA-U1, BJB09SA-U1 Delete : BJB06SA-U1, BJB09SA-U1	2019/07/22 菅沼

作成/DR.	検印/CHK.	承認/APPD.
		

スイッチング・レギュレータ仕様書

SWITCHING POWER SUPPLY SPECIFICATIONS

PE-DM-000049

呼称方法

Model Name Rule

B J B 00 S A-U1
① ② ③ ④ ⑤ ⑥

- ① シリーズ名 / Series
- ② 50[W]クラス / 50[W] Class
- ③ 定格出力電圧 / Rated Output Voltage
- ④ シングル出力 / Single Output
- ⑤ AC100[V]系入力 / AC100[V] Class Input
- ⑥ 60950-1系安全規格認定品 (UL, C-UL) / Safety Standards Approved 60950-1 (UL, C-UL)

ブロック図

Block Diagram

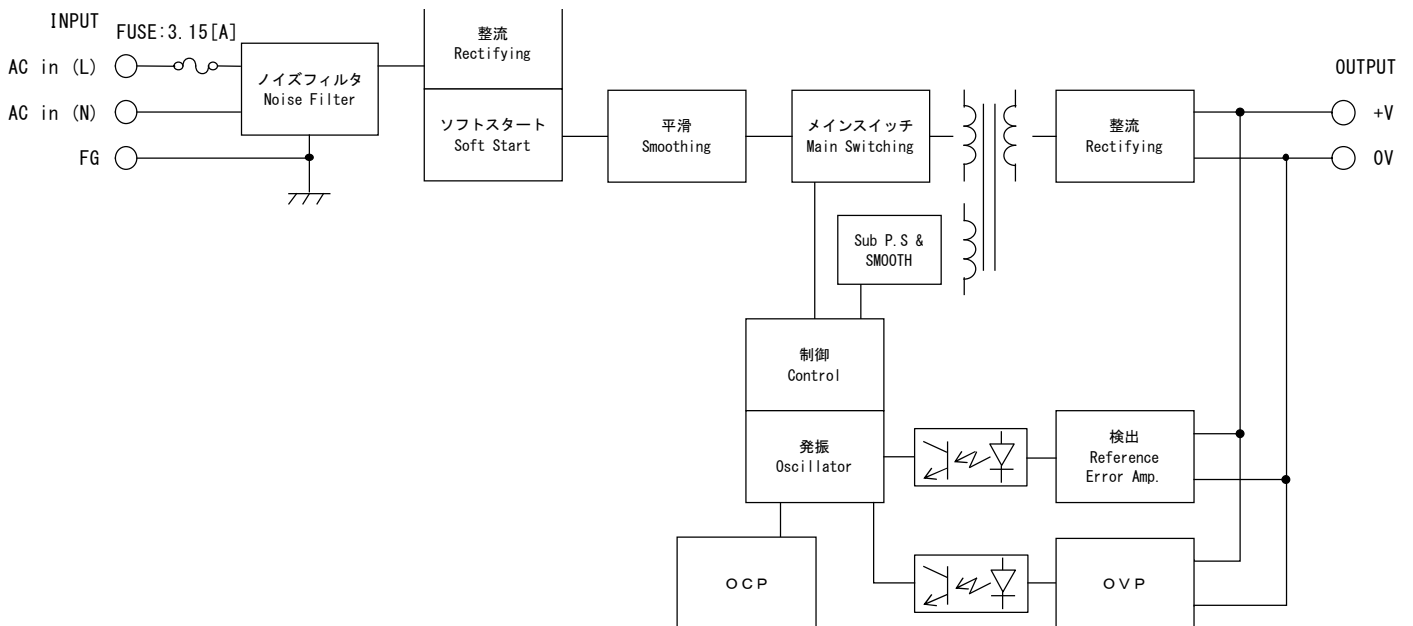

指定なき項目は定格入出力条件、周囲温度25[°C]
At rated input and output, 25[°C] ambient unless noted.

仕様 SPECIFICATIONS		型 式 名 MODEL	BJB3.3SA-U1	BJB05SA-U1	BJB12SA-U1	BJB15SA-U1	BJB24SA-U1	BJB30SA-U1	BJB36SA-U1	BJB48SA-U1		
入力仕様/特性 INPUT SPECIFICATION/CHARACTERISTICS												
定格入力電圧	Rated Input Voltage [V]	AC 100 — 115										
定格入力電流	Rated Input Current [A]	1.2										
許容入力電圧範囲	Allowable Input Voltage Range [V]	AC 85 ~ 132										
		DC 110 ~ 175										
定格入力周波数 (範囲) AC入力のみ	Rated input Frequency (Range) AC input only [Hz]	50/60 (47~440)										
相数	Phase [φ]	1										
突入電流	Inrush Current [A]typ. ※1	コールドスタート時 at Cold start 30										
効率	Efficiency [%]typ. AC100[V]	82.0	85.0	85.0	84.0	85.0	85.0	85.0	85.0			
漏洩電流	Leakage Current [mA]max. ※2	0.75										
力率	Power Factor	規定せず					Not Specified					
出力仕様/特性 OUTPUT SPECIFICATION/CHARACTERISTICS												
最大出力電力	Maximum Output Power [W]	33	50	51.6	52.5	52.8	51	50.4	52.8			
定格出力電圧	Rated Output Voltage [V]	3.3	5	12	15	24	30	36	48			
定格出力電流	Rated Output Current [A]	10	10	4.3	3.5	2.2	1.7	1.4	1.1			
出力電圧可変範囲	Output Voltage Adjustment Range [V] ※3	2.97~ 3.63	4.50~ 5.50	10.8~ 13.2	13.5~ 16.5	21.6~ 26.4	27.0~ 33.0	32.4~ 39.6	43.2~ 52.8			
リップルノイズ	Ripple and Noise [mVp-p]max. ※4	150	150	180	180	180	200	300	400			
定電圧精度	a. 静的入力変動	Line Regulation [mV]max. ※5	26	40	96	120	192	240	288	384		
	b. 静的負荷変動	Load Regulation [mV]max. ※6	30	45	108	135	216	270	324	432		
	c. 周囲温度変動	Temperature Effect [mV]max. -10~50[°C]	59	90	216	270	432	540	648	864		
	d. 経時ドリフト	Drift [mV]max. ※7	32	40	75	90	135	165	195	255		
	e. 動的入力変動	Dynamic Line Regulation	規定せず					Not Specified				
	f. 動的負荷変動	Dynamic Load Regulation	規定せず					Not Specified				
	g. 回復時間	Recovery Time	規定せず					Not Specified				
起動時間	Start-up Time [ms]max. ※8	500										
出力保持時間	Hold-up Time [ms]typ. AC100[V]	20										
付属機能 OPTIONAL FUNCTIONS												
過電流保護	Overcurrent Protection ※9	定電流垂下-出力間欠方式 (要因を除いて自動復帰/連続短絡は保証せず) Auto recover. Hiccup.Constant current limit type.										
	[A]min.	10.5	10.5	4.52	3.68	2.31	1.79	1.47	1.16			
過電圧保護	Overvoltage Protection ※10	出力遮断方式 (要因を除いて再投入にて復帰) Shut down (Recover by AC reclosing).										
	[V]min.	3.80	5.75	13.8	17.3	27.6	34.5	41.4	55.2			
出力表示	Output Indicator	なし None										
リモートコントロール (RC)	Remote ON/OFF Control	なし None										
リモートセンシング (RS)	Remote Sensing	なし None										
パワーフェイル (PF)	Power Fail	なし None										
直列運転	Serial Operation	不可能 (出力端子にダイオードを実装する事で可能) Not available (Possible with diode connection)										
並列運転	Parallel Operation	不可能 (ダイオードORによる冗長運転で可能) Not available (1+1 redundant with using OR-ing diode is acceptable.)										
一般条件 GENERAL SPECIFICATION												
使用温度範囲	Operating Temperature [°C]	負荷条件は出力ディレーティング表参照 Refer to the Derating Condition. -10 ~ +60										
保存温度範囲	Storage Temperature [°C]	-20 ~ +75 熱衝撃不可 Except thermal shock										
使用湿度範囲	Operating Humidity [%]RH	20 ~ 90 結露なし Without Condensation										
保存湿度範囲	Storage Humidity [%]RH	20 ~ 90 結露なし Without Condensation										
耐電圧	1次-2次間	AC3000[V]	感応電流	20[mA]	1分間 (常温・常湿)							
	1次-FG間	AC3000[V]	Cutoff Current	20[mA]	1min (Normal temperature & humidity)							
	1次-FG間	AC2000[V]	感応電流	20[mA]	1分間 (常温・常湿)							
	1次-FG間	AC2000[V]	Cutoff Current	20[mA]	1min (Normal temperature & humidity)							
耐電圧	2次-FG間	AC1000[V]	感応電流	20[mA]	1分間 (常温・常湿)							
	2次-FG間	AC1000[V]	Cutoff Current	20[mA]	1min (Normal temperature & humidity)							
絶縁抵抗	Insulation Resistance	1次-2次-FG間 各100[MΩ]以上 DC500[V]印加時 Primary-Secondary-Frame Ground 100[MΩ] min. (500[V] DC)										

仕様 SPECIFICATIONS		型式名 MODEL	BJB3.3SA-U1	BJB05SA-U1	BJB12SA-U1	BJB15SA-U1	BJB24SA-U1	BJB30SA-U1	BJB36SA-U1	BJB48SA-U1
耐振性	Vibration		5~10[Hz] 全振幅10[mm], 10~55[Hz] 加速度 19.6[m/s ²] X, Y, Z方向 異常無き事。(非動作時) 5 - 10[Hz] / XYZ axis 10[mm], 10 - 55[Hz] / 19.6[m/s ²] XYZ axis (non-operating)							
耐衝撃性	Shock		衝撃力 Impact 196[m/s ²] / XYZ axis.							
冷却方式	Cooling System		自然空冷				Convection Cooling			
適応規格 APPLIED STANDARDS										
高調波電流	Harmonic Current Emissions		なし				None			
雑音端子電圧	Conducted Emissions		FCC Part15-B Class B / VCCI Class B				準拠 Designed to meet			
安全規格	Safety Standards	*11	北米 North America UL60950-1 2nd Edition 2014-10-14 / CAN/CSA C22.2 No. 60950-1-07 2nd Edition 2014-10 認定 Approved 日本 Japan 電気用品安全法「電気用品の技術上の基準を定める省令の解釈」別表第八 Electric Appliance and Material Safety Law Interpretation of DENAN Technical Requirements Ministerial Ordinance Appendix 8 準拠 Designed to meet							
構造 DIMENSION AND WEIGHT										
外観	Appearance		基板タイプ				Board type			
寸法	Dimensions [mm] (HxWxD)		23.5 x 70 x 93							
質量	Weight [g]max.		140							
参考 REFERENCE										
MTBF	[h]	*12	540,062.00	544,413.00	544,413.00	608,480.00	608,480.00	591,352.00	604,252.00	615,256.00
スイッチング周波数	Switching Frequency [kHz]	*13	93	93	93	93	93	93	94	95

※印について Note

※1 サーミスタにて突入抑制している為、稼働中の入力再投入に対しては上記規定を満足しません。

※2 表中の定格入力周波数での値です。

※3 無負荷時、かつ表中の許容入力電圧範囲での値です。

出力電圧を定格値より高く設定した場合は、出力電力が定格出力電力（定格出力電圧×定格出力電流）を超えないようにご注意ください。

出力電圧を定格値より低く設定した場合は、出力電流が定格出力電流を超えないようにご注意ください。

※4 測定条件：出力端子から電線を150[mm]引き出した先に100[μF]の電解コンデンサ及び、0.1[μF]のフィルムコンデンサを接続し、ペーオネットプローブを使用して20[MHz]帯域のオシロスコープにて測定します。

※5 表中の許容入力電圧範囲での値です。

※6 負荷を零から定格まで変化させた時の値です。

※7 電源投入後1[h]経過後8[h]までの値です。

※8 表中の許容入力電圧範囲での値です。出力電圧の90[%]の電圧に達するまでの時間とします。

※9 1分を超える過負荷状態及び、短絡状態は保障致しません。

※10 入力を遮断し5分以上経過後、入力再投入にて復帰します。

※11 本製品のFG端子は、主保護接地端子としては評価されていません。

従いまして、本製品のFG端子は最終製品の主保護接地端子に直接接続せず、最終製品の筐体等を介して最終製品の主保護接地端子に接続して接地してください。

※12 JEITA スwitching電源の部品点数法による信頼度予測推奨基準 JEITA RCR-9102 (MIL-HDBK-217F) に基づきます。

※13 回路方式上、入力電圧または負荷率により変動します。

※1 Limited by Thermistor, may not be able to work properly when turning ON just immediate after turning OFF from the operation.

※2 Within the rated frequency range.

※3 Within the allowable voltage range, no load.

When using the output voltage is higher than the rated output voltage, the output power shall be within the rated output power.

When using the output voltage is lower than the rated output voltage, the output current shall be within the rated output current.

※4 Measured by a Bayonet type probe at the end of 150[mm] long wire from the output connector setting a 100[μF] electrolytic capacitor and a 0.1[μF] film capacitor between the +[V] and the 0[V] wires. Bandwidth DC-20[MHz].

※5 Within the allowable voltage range.

※6 At 0 to 100[%] load.

※7 Up to 8[h] after 1[h].

※8 Within the allowable voltage range. Time to reach 90[%] of the output voltage.

※9 Avoid the overload or output Short more than 1 minute.

※10 Recover after 5 minutes Re-power On.

※11 FG terminal on this product is not evaluated as Protective Earth Conduction.

Please connect this terminal to grounded body conductor of the final product by the Protective Earth Terminal of the final product, not directly connect to the Protective Earth Terminal of the final product.

※12 Standard for recommended reliability estimation of components' count method of JEITA's switching power supply. According to JEITA RCR-9102 (MIL-HDBK-217F).

※13 The value may vary by input voltage and load condition because of the circuit structure.

出力ディレーティング表

Derating Condition

下記のディレーティング表を目安にご使用ください。

実装されている状態により異なりますので、実使用状態にてご確認ください。

Please refer to the Derating Condition.

Temperature rise may vary up to mounting condition. Please check that under actual operating

1. 安全規格認定 Safety Standards Certified

線 Line	設置方向 Mounting Condition	コメント Comment
	A	周囲温度25[°C]で安全規格認定されています。(和文は参考訳です) The product was submitted and tested for use at the manufacturer's recommended ambient temperature (Tma) of 25°C.

2. 安全規格認定外 without Safety Standards Certified

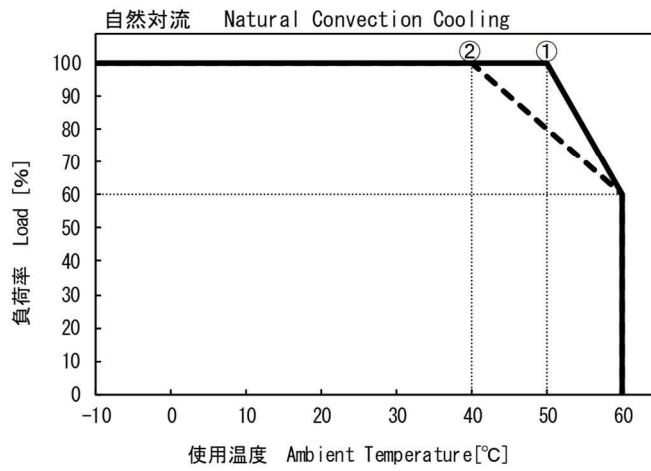

線 Line	出力V out.: 設置方向 Mounting Condition	コメント Comment
①	3, 3, 05, 12, 24, 30, 36, 48: A, B, C, D, E 15: A, B, C, D	50[°C]から60[°C]まで4[%/°C]の負荷ディレーティングが必要です。 4[%/°C] of load derating is required from 50[°C] to 60[°C].
②	15: E	40[°C]から60[°C]まで2[%/°C]の負荷ディレーティングが必要です。 2[%/°C] of load derating is required from 40[°C] to 60[°C].

設置方向
Mounting Condition

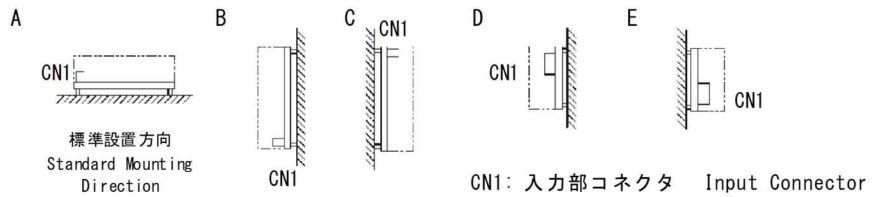

外観・寸法図

Outline Drawing

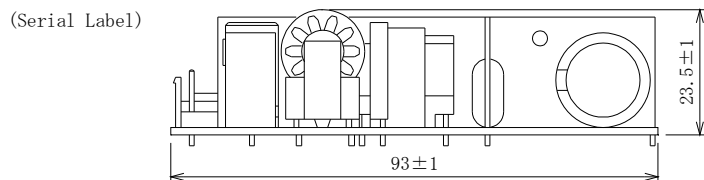
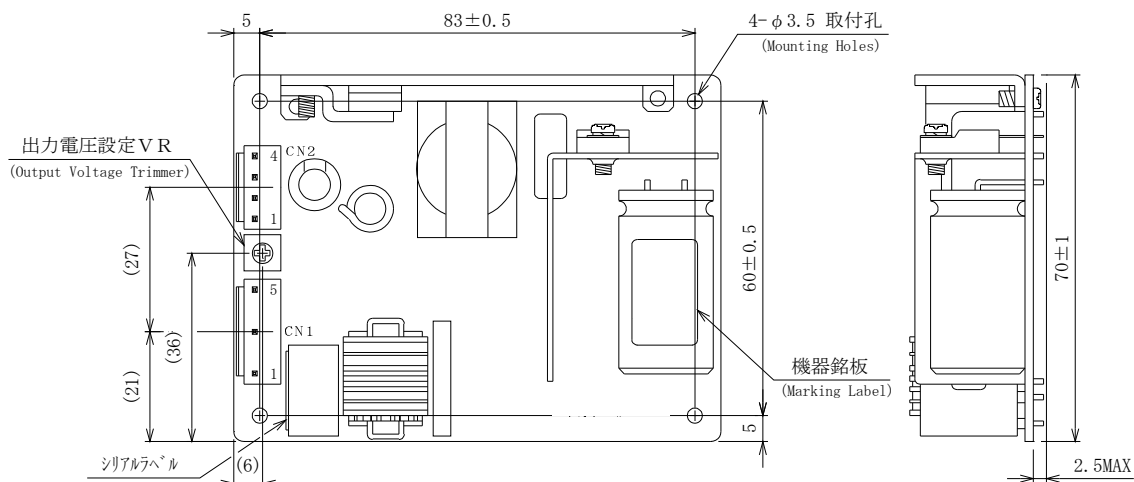

	適合ハウジング (Applicable Housing)	適合コンタクト (Applicable Contact)	メーカー (Manufacturer)
CN1	VHR-5N	SVH-21T-P1.1	JST
CN2	VHR-4N	SVH-21T-P1.1	JST

CN1

No.	Connection
1	AC(N)
3	AC(L)
5	F G

CN2

No.	Connection
1	+Vout
2	+Vout
3	0Vout
4	0Vout

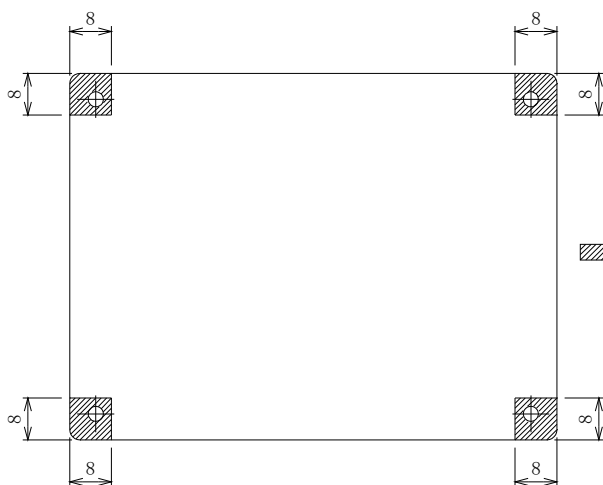

斜線部は取付用金属部の実装可能範囲です。(数値はMAX値です)
(The shaded portion is the maximum size of metal fittings for the power supply fixation.)

- * プリント基板 t=1.6 (PCB Thickness=1.6)
- * 一般公差 ±1 (General Tolerance ±1)
- * 単位 [mm] (Unit)

【使用上の注意】

1. 弊社スイッチング電源のご使用に際しては、製品仕様書にて規定された電気的特性および各種ご使用条件の範囲内にてお使いください。また使用する機器に実装された状態にて、実際の使用環境および条件での適合性を十分に評価され、ご判断くださいますようお願いいたします。
2. 弊社は絶えず製品の品質と信頼性向上に努めておりますが、一般的にスイッチング電源には寿命が存在すると共に、故障の発生が絶無とはいえません。弊社スイッチング電源のご使用に際しては、当該寿命および故障の発生が結果として人身事故、火災事故、または多大な社会的損害を生じさせないよう、冗長設計、フェイルセーフ設計、フールプルーフ設計などの安全設計をお願いいたします。
3. 弊社スイッチング電源は、一般的な電子機器（OA 機器、通信機器、計測機器、事務機器、製造用産業機器など）への使用を意図して設計・製造されております。極めて高度な品質および信頼性が要求され、故障や誤動作が直接または間接的に人命に関わる機器・装置（医療機器、自動車・列車・船舶・航空機などの輸送機器、原子力機器、交通信号機器、各種安全機器、軍用機器など）へのご使用を検討される際は、必ず事前に弊社営業窓口までご相談願います。

【GENERAL CAUTIONS】

*When using our products, please keep the condition within the range of its own specifications in electrically, mechanically and environmentally.

Also, please confirm the usage condition at working in your application.

*We are trying to ensure the better quality and reliability. But the Power Supply still have limitations of lifetime, also some possibilities of failures are still remain.

To avoid injury, fire incidents, and social losses caused by the failure of our products, please consider redundancy, fail safe, and fool proof systems on your design.

*Our products are designed and manufactured under intension of using in general purpose electronics equipments (like Office Automations, Information Technologies, Tele Communications, Measuring, and Production Controllers).

Please contact our sales office before you are willing to use our products in high reliability and quality required applications which directly or relatively effect to the human life (like Medical, Automotive, Transportation, Aviation, Nuclear Control, Traffic Control, Safety Assuring, and Military Equipments).